

Atlas Copco Instruction Manual

EESTI



Atlas Copco WEDA veekõrvalduspumba
kasutusjuhend

WEDA D10 | kõik valikuvõimalused

Atlas Copco

Originaaljuhendi tõlge
Printed matter N° 2954 8972 11
11/2021

Eessõna

Palun lugege alltoodud juhised enne pumba kasutamist hoolikalt läbi.

See on kindel, ohutu ja usaldusväärne masin, mis on ehitatud viimase tehnoloogia järgi. Järgige kasutusjuhendis toodud juhiseid.

Alati hoidke kasutusjuhendit seadme läheduses. Igasuguses kirjavahetuses märkige alati ära pumba tüüp ja seerianumber, mille leiate andmesildilt.

Tootja jätab endale õiguse teha muudatusi sellest eelnevalt teatamata.

Autoriõigus © 2018 Atlas Copco

Garantii ja piiratud vastutus

Kasutage ainult valmistaja poolt aktsepteeritud varuosi.

Mis tahes vigastus või rike, mille on põhjustanud valmistaja poolt aktsepteerimata varuosade kasutamine, ei kuulu toote garantii või tootja vastutuse alla.

Valmistaja ei aktsepteeri ühtegi riket, mis on tekkinud toote modifitseerimisest, lisandustest või ümberehitamisest, mida valmistaja ei ole kirjalikult heaks kiitnud.

Seadme hooldamata jätmise või seadistuse muutmise tõttu võivad tekkida suured ohud, sealhulgas tuleoht.

Kuigi selle juhendi tõlevastavust on püütud tagada nii palju kui võimalik, ei võta Atlas Copco vastutust võimalike vigade eest.

Copyright 2017, Grupos Electrónicos Europa, S.A.U., Zaragoza, Spain.

Käesoleva juhendi mistahes loata kasutamine või kopeerimine on keelatud.

See kehtib nii kaubamärkide, mudeli nimetuste, varuosade numbrite kui ka jooniste kohta.

Sisukord

Ohutusabinõud	5	Kiirühendused	11	Jäätmete kõrvaldamine	29
Sissejuhatus	5	Tööjuhendid	12	Üldist	29
Pilttähisted ja tingmärgid	5	Teisaldamine	12	WEEE regulatsioon	29
Ohutuse tagamine kasutamisel ja töötamisel	5	Elektriühendused	12	WEEE regulatsioon	29
Volitatud töötajad	6	Käivitamine	12	Materjalide utiliseerimine	29
Ohutusjuhiste eiramisega kaasnevad ohud	6	Peatamine	13	Vastavusdeklaratsioon	30
Ohuteadlik töötamine	6	Säilitamine	13		
Isikukaitse	6	Hooldus	14		
Ohutus seadme hooldamise ajal	6	Ennetava hoolduse graafik	14		
Elektriõhutus	6	Välised kahjustused, lahtised osad	14		
Keskkonnaohutus	6	Mootori isolatsioonitakistus	14		
Ümberehitamine ja varuosad	6	Tööratas	14		
Toote andmete plaadike	7	Toitekaabel	14		
Kasutamine valel otstarbel	7	Toitekaabli ühenduskoht	15		
		Võllitihendi määrimine	16		
Üldine kirjeldus	8	Veotsing	17		
Korpus ja hüdraulikaosad	8	Tehnilised andmed	18		
Tööratas	8	Dimensioonid	19		
Ülekoormuskaitse	8	Mootori näitajad WEDA D10	20		
Peamised osad	9	1-faasiline, 50 Hz	20		
Võimalused	10	1-faasiline, 60 Hz	20		
Ujuklüüti	10	3-faasiline, 50 Hz	20		
Mootorikaitsekork	10	3-faasiline, 60 Hz	20		
Mootorikaitsekork	10	Elektrihelate skeem	21		
Pingerelee	10	Vooluhulga graafikud	27		
Madalalt imemise krae	11	Varuosad	28		
Tsinkanoodid	11	Varuosade tellimine	28		
Epoksükate	11	Määrde spetsifikatsioon	28		
Väljalasked	11	Garantii	28		

Ohutusabinõud



Lugege juhend tähelepanelikult läbi ning võtke seadme kasutamisel, hooldamisel ja parandamisel aluseks selles toodud juhised.

SISSEJUHATUS

Atlas Copco eesmärgiks on pakkuda kasutajatele ohutuid, töökindlaid ja tõhusaid tooteid. Arvesse võetud tegurid on muuhulgas järgmised:

- toodete kavatsetav ja tulevikus võimalik kasutusala ning keskkond, milles see eeldatavalt tööle hakkab,
- kohaldatavad eeskirjad, juhised ja seadused,
- toote oodatav kasulik kasutusega, eeldades korralikku hooldust ja ülalpidamist,
- pakkuda kasutusjuhend, mis sisaldaks ajakohast infot.

Enne mis tahes toote kasutamist leidke aega, et tutvuda asjassepuutuva juhendmaterjaliga. Lisaks üksikasjalikule tööjuhendile on selles ka spetsiifilist informatsiooni ohutuse, ennetava hoolduse jne. kohta.

Hoidke kasutusjuhendit alati seadme juures, et see oleks sellel töötaval personalil alati käepärast.

Käesolev ohutusjuhend on üldine ning mõned selle osad ei pruugi alati konkreetse seadme puhul kehtida.

Ainult inimesed, kellel on vastavad oskused ja kvalifikatsioon, tohivad juhtida, reguleerida, hooldada või remontida Atlas Copco seadmeid.

Ettevõtte juhtkonna kohustus on suunata erinevat liiki töid tegema ainult asjakohast väljaõpet ja vajalikke oskusi omavaid töötajaid.

Võtke kasutusele vajalikud meetmed, et hoida seadmest eemal kõrvalisi isikuid ning vältida võimalikku ohutu seadme läheduses.

Kui käsitsete, töötate, veate ja/või teostate hooldust või remonti Atlas Copco seadmetel, siis eeldatakse, et mehhaanikud kasutavad ohutuid tööviise ning järgivad kõiki asjakohaseid ohutusnõudeid ja korraldusi.

Atlas Copco keeldub kogu vastutusest mistahes kahju või vigastuse eest, mille põhjustab käesolevate hoiatuste eiramine või hoolimatus tavapärastest ettevaatusabinõudest või kui see on tingitud ettevaatamatust käsitsemisest, kasutamisest, hooldamisest või parandamisest, kui seda ka ei ole käesolevas juhendis selgesõnaliselt mainitud.

Tootja ei võta endale mingit vastutust ükskõik millise seadme rikkumise eest, kui selline on tekkinud mittealgupärase varuosa ja modifitseerimise, lisanduse või ümberehituse tagajärjel, kui need on tehtud ilma tootja kirjaliku nõusolekuta.

Kui mingi korraldus käesolevas juhendis ei vasta kohalikele seadusandlusele, siis kohaldama peab neist karmimaid nõudeid esitavat eeskirja.

Käesolevaid ettevaatusabinõusid ei tohi käsitleda soovitude, ettepanekute või ajendina, mida võiks kasutada mis tahes kohaldatava seaduse või eeskirja rikkumiseks.

PILTÄHISED JA TINGMÄRGID

Käesolevas kasutusjuhendis ära toodud ohutusjuhiste eiramine võib põhjustada ohtlike olukordade tekkimist.



Ohutusjuhised on varustatud üldise ohule viitava tähistusega.



Need ohutusjuhised, mis viitavad elektriõhutusese kirjade eiramisel tekkida võivatele ohtudele, on tähistatud selle tähistusega. Juhiste eiramise tulemuseks võib olla surm elektrilöögi tagajärjel.



Selle pilttähistusega on varustatud need ohutusjuhised, mille eiramine võib kahjustada pumba.

Kõik tähistused ja sildid pumbal peavad olema loetavad. Kahjustatud tähistused tuleb välja vahetada.

OHUTUSE TAGAMINE KASUTAMISEL JA TÖÖTAMISEL

Käesolevas kasutusjuhendis on esitatud need põhilised ohutusjuhised, mille järgimine seadme paigaldamise, kasutamise ja hooldamise ajal on kohustuslik. Kõik pumbaga töötavad ja seda kasutavad isikud peavad kasutusjuhendi enne pumba paigaldamist ja töölerakendamist läbi lugema. Juhend peab olema töökohal kõikide pumbaga töötavate inimeste jaoks kättesaadav. Lisaks käesolevas peatükis esitatud ju-

histele on vaja järgida ka kasutamishuendi teistes osades ära toodud ohutusjuhiseid.

VOLITATUD TÖÖTAJAD

Atlas Copco seadmeid tohivad, reguleerida, hooldada või remontida ainult inimesed, kellel on vastavad oskused ja kvalifikatsioon

Juhtkond vastutab selle eest, et määratakse operaatorid, kellel on kohane väljaõpe ja oskused iga tööde liigi jaoks.

Oskuste tase 1: Operaator

Operaator on saanud igakülgse koolituse seadme juhtimiseks nuppude abil, samuti väljaõppe ohutuse küsimustes.

Oskuste tase 2: Mehhaanik

Mehhaanik on saanud koolituse seadme juhtimise alal nagu operaator. Lisaks sellele on mehhaanik koolitatud ka hooldamise ja remondi küsimustes, nii nagu on kirjeldatud kasutusjuhendis, ja tal on lubatud muuta juhtimisseadeid ning ohutussüsteemi. Mehhaanik ei tööta voolu all olevate elektriosadega.

Oskuste tase 3: Elektrik

Elektrimehhaaniku koolitus ja kvalifikatsioon sisaldab nii operaatori kui mehhaaniku koolitust. Lisaks sellele võib elektrimehhaanik teostada elektriosade remonti seadme mitmesugustes osades. Kaasa arvatud töötamine pinge all olevate elektriosadega.

Oskuste tase 4: Spetsialist tootja poolt

Selleks on kogenud spetsialist, kes saadetakse tootja või tema esindaja poolt, et teostada seadmel keerulisemat remonti või muudatusi.

Üldiselt on soovitatav, et seadme juhtimisel ei tegutses rohkem kui 2 inimest, suurem hulk operaatoreid võib tekitada ohtlikke olukordi.

OHUTUSJUHISTE EIRAMISEGA KAASNEVAD OHUD

Ohutusjuhiste eiramise tagajärjeks võivad olla inimeste vigastused, seadmete kahjustused ja keskkon-naoht. Ohutusjuhiste eiramine muudab kõik garantiinõuded kehtetuks.

OHUTEADLIK TÖÖTAMINE

Järgida tuleb nii kõiki käesolevas kasutusjuhendis esitatud ohutusjuhiseid kui ka riiklikke õnnetusjuhtumite ennetamist käsitlevaid eeskirju ja firmasiseseid tööta-jaid, töötamist ja ohutust puudutavaid eeskirju.

ISIKUKAITSE

Olge pumbaga töötades pidevalt valvas, tegutsege teadlikult ja rakendage kainet mõistust. Ärge kasutage pumpa siis, kui olete väsinud või uimastite, alkoholi või ravimite mõju all. Hetkelise tähelepanematus e tagajärjeks võib olla raske kehavigastus.

Riietuge õigesti. Ärge kandke lahtiseid rõivaesemeid ega ehteid. Katke pikad juuksed kinni. Hoidke juuksed, rõivad ja kindad liikuvatest osadest eemal. Lahtised rõivad, ehted ja pikad juuksed võivad liikuvate osade vahele kinni jääda.

Kasutage asjakohast heakskiitu omavat turvavarustus-tust. Kandke alati kaitseprille, turvakingi ja töökin-daid.

OHUTUS SEADME HOOLDAMISE AJAL

Pumba hooldamisega tegelevate töötajatele asjakoha-se väljaõppe andmise eest vastutab pumba omanik. Ükskõik milliseid hooldustoiminguid tohib läbi viia ainult siis, kui pump on toitevoolu allikast lahutatud. Järgige kasutusjuhendis esitatud hooldusprotseeduure.

ELEKTRIOHUTUS

Pumba pistik tuleb ühendada kõikide asjakohaste ees- kirjade ja korralduste nõuetele vastavalt paigaldatud ja maandatud kontakti. Ärge mitte mingil juhul ee-

maldage pistiku maandustihvti ega muutke pistikut ükskõik millisel viisil. Ärge kasutage vahepistikuid. Kui te kahtlete pesa õiges maandamises, kontrollige seda vastava kvalifikatsiooniga elektriku abil.

Ärge kasutage toitekaablit valesti. Ärge mitte mingil juhul kasutage toitekaablit pumba kandmiseks või pistiku kontaktist tõmbamiseks. Hoidke toitekaabel eemal kuumuseallikatest, õlidest, teravatest servadest ja liikuvatest osadest. Kahjustatud toitekaabel suurendab elektrilöögi ohtu.

Kasutage rikkevoolu kaitselülitiga kaitstud toitevoo- luvõrku.

KESKKONNAOHUTUS

Määrdeainete lekkimine võib põhjustada vedelike saastumist.

ÜMBEREHITAMINE JA VARUOSAD

Seadme ümberehitamine on lubatud üksnes valmista- jafirma kirjalikul nõusolekul. Kasutage alati ainult originaalvaruosi. Loata ümberehitamine ja/või muude kui originaalvaruosade kasutamine muudavad kõik garantiinõuded kehtetuks.

TOOTE ANDMETE PLAADIKE

Type		S/N	
P/N		Tmax	°C
Hmax	m	Qmax	l/min
IP68	m	rpm	Hz
	V	A	
	V	A	
	V	A	
P1	kW	P2	kW
IC		NEMA code	
GRUPOS ELECTRÓGENOS EUROPA S.A.			
Poligono Pitarco II, Parcela 20			
50450 Muel (Zaragoza) SPAIN			
ROTATION		START	KICK
3081 6014 50			

Type		S/N	
P/N		Tmax	°F
Hmax	ft	Qmax	gpm
IP68	ft	rpm	Hz
	V	A	
	V	A	
	V	A	
P1	kW	P2	hp
IC		NEMA code	
GRUPOS ELECTRÓGENOS EUROPA S.A.			
Poligono Pitarco II, Parcela 20			
50450 Muel (Zaragoza) SPAIN			
ROTATION		START	KICK
3081 6014 51			

Viide	Nimi
1	Pumba tüüp
2	Tootenumber
3	Max tõstekõrgus
4	Max imuvõimsus
5	Kaitseklass
6	Nimivool
7	Nimipinge
8	Maksimaalne sisendvõimsus
9	Nimiefektiivvõimsus
10	Tootja nimi ja aadress
11	Pöörlemissuund
12	Käivitusuund
13	Seerianumber
14	Vedeliku max temperatuur
15	Valmistamisaasta
16	Kaal
17	Sagedus
18	Faaside arv
19	Tüübikinnitustähis (CE, UL, CSA, ...)
20	Pidurdatud rootori tähtkood / Sujuvkäiviti
21	Pöörete arvu nimiväärtus
22	Soojusklass

tsinkanoodide komplekti kaitseks galvaanilise korrosiooni vastu, vt ptk Valikud.

Teisaldatavate vedelike temperatuur ei tohi olla kõrgem kui 40°C.

Seade ei ole sobiv kasutamiseks statsionaarse paigaldisena (näiteks tõsteseadme või purskkaevupumbana).

KASUTAMINE VALEL OTSTARBEL

Pumba usaldusväärne töötamine on tagatud ainult juhul, kui seda kasutatakse käesolevas kasutusjuhendis esitatud tingimustel ja viisil. Juhendis ära toodud piirväärtusi ei tohi mitte mingil juhul ületada.

Ärge kasutage pumba inimeste joogi- ja tarbevee pumpamiseks, kaevupumbana ega plahvatusohtlikes keskkondades.

Pumpa ei tohiks kasutada järgmiste ainete transportimiseks: söövitavad, vähesel määral mittesüttivad ja teised lõhkematerjalid nagu autobensiin, nafta, lahjendatud lämmastik, rasvad, õlid ja tualettide reovesi, samuti püdel reovesi, millel on veest aeglasem voolukiirus. Soolast vett võib transportida, kui kasutatakse

Üldine kirjeldus

WEDA veekõrvalduspumbad on elektrijõul töötavad sukelpumbad liigse vee kõrvaldamiseks ehitusplatsidel, tööstuses, kaevandamisel, mahutitest, basseinidest jmt. Tootesarja kuulub mitu veekõrvalduspumpa, mis on kõik konstrueeritud pumpamiseks keerulistes oludes. Tänu kompaktsel ehitusele ja kergusele on need pumbad kasutatavad väga mitmesugustes tingimustest ja kergesti paigaldatavad.

Väline jahutuskest ja mootorikaitse tagavad pumba ohutuse erinevate tingimuste juures. Määrdevannis paikneb mehaaniline topelttihend, mis tagab pika kasutusea.

Omadused:

- Võib töötada kuivalt. Mootorikaitse.
- Kohe tööle rakendatav.
- Sisseehitatud suure pöördemomendi kondensaator (1 ph).
- Topelttihend on määrdeaine sees ja see tagab pika kasutusaja.
- Kroomitud terasest tööratas vähendab hooldusvajadust.
- Laagrid on kogu kasutuseaks määritud kõrgel temperatuuril määride ja korrosioonitõrjelisandiga.

WEDA 50+ ja 60+ on kompaktsed mitmekülgsed veekõrvalduspumbad erinevate pumpamisvajaduste rahuldamiseks. Väga väikese ummistumisohuga kroomitud terasest tööratas on konstrueeritud kasutamiseks ehitusplatsidel, kaablikaevudes, tööstussüvendites jne.

KORPUS JA HÜDRAULIKAOSAD

Korpus on alumiiniumist ja veeotsa osad on kummiga kaetud.

TÖÖRATAS

D10 pumbad on varustatud kroomitud terasest töörataga.

ÜLEKOORMUSKAITSE

Pump on varustatud automaatselt käivituvate termiliste ülekoormuskaitse lülititega mootorimähistes.

Peamised osad

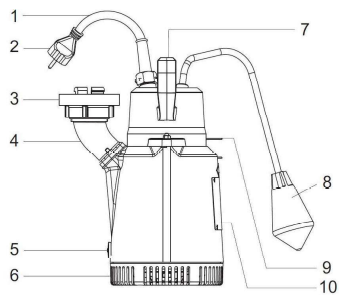

Viide	Nimi
1	Kaabel
2	Ühendus
3	Ühendus
4	Väljalase
5	Määrdenippel
6	Kum
7	Käepide
8	Ujuklüliti (valikuline)
9	Ujuklüliti hoidik (valikuline)
10	Toote andmete plaadike

Võimalused

UJUKLÜLITI

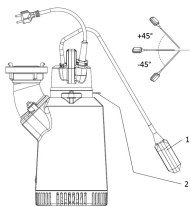

Viide	Nimi
1	Ujklüliti
2	Ujklüliti hoidik

3081690555 - Ujklüliti komplekt (CE)

3081690557 - Ujklüliti komplekt (CSA)

(Ujklülite komplekt kohalikuks ümberehituskoosteks.)

Kui on vajalik automaatne käivitus ja peatamine, kasutage ujklülitiga pumpa.

Pump käivitub, kui ujklüliti jõuab +45° nurga alla ja peatub -45° nurga all.

Pidevaks tööks lukustage ujklüliti vertikaalasendis, suunaga üles.



Märkus! CSA-le mittevastavatel pumpadel mootori pingega üle 400V tuleb ujklülite komplekti täiendada pingemadaldustrafoga, sest ujuandurit ei tohi kasutada üle 400V juures.

MOOTORIKAITSEKORK

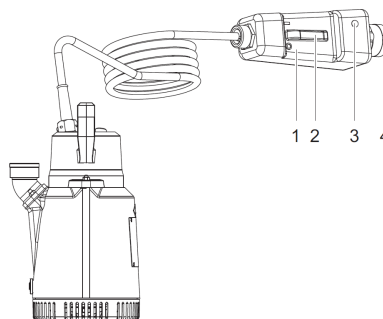

Viide	Nimi
1	Ülepingerlee
2	Toitelüliti
3	Faasikontrolli indikaatorlamp
4	Faasiinverteriga kork

Mootori kaitsmiseks ülepinge eest soovime tungivalt kasutada välist mootorikaitset.

400V 50Hz- 3ph mootoriga pumpadele saab välimise mootorikaitse eraldi tellida. See ühendab endas sis-

se- /väljalülituse ja ülepingekaitse, tagades nii pumba optimaalse kasutusmugavuse ja kaitse.

Kui põleb punane indikaatorlamp 3, vahetage kaks faasi 4. korgis kruvikeeraja abil ümber.

Pärast riket tuleb pump käsitsi taaskäivitada, vajutades välisel mootorikaitsele olevat lüliti.

Mootorikaitsekork

WEDA D10: **470W157808** 5P-16A 2,5-4A

(Ainult 400 V 3-faasilise mootoriga pumpadele.)

PINGERELEE

WEDA pumpsid on võimalik varustada sisseehitatud pingereleedega.

Omadused

Kaitseb pumpa. Pump jääb seisma järgmistel põhjustel:

- Vale faasijärjestus.
- Faasirike.



Pingereleega varustatud pump ei käivitu vale faasijärjestuse või faasihäire korral. Pumba käivitamiseks vale faasijärjestuse korral vahetage kaks kolmest faasist.

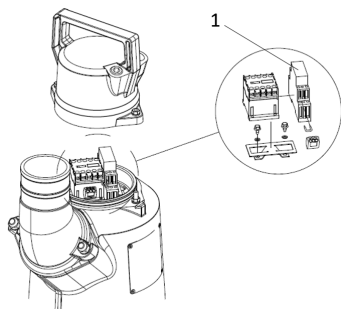

Viide	Nimi
1	Pingerelee

MADALALT IMEMISE KRAE

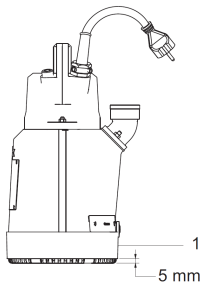

Viide	Nimi
1	Madalalt imemise krae

Madalalt imemise krae võimaldab pumbata jääkvee kuni 3 mm kihini. Madalalt imemise krae on tehtud kummist ning see paigutatakse kurna peale. Kui ma-

dalalt imemise krae paigutatakse pinnast 5 mm kõrgusele, on vett võimalik pumbata kuni 3 mm kõrguse jääkhuigani.

TSINKANOODID

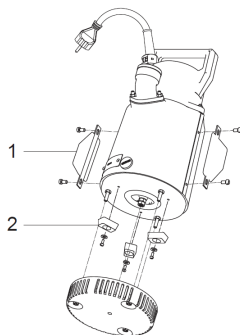

Viide	Nimi
1	Tsinkanood, ülemine
2	Tsinkanood, alumine

Kui pumpate soolvett (mis söövitab alumiiniumi), tuleb pumba tsinkanoodidega kaitsta.

EPOKSÜKATE

Optimaalseks kaitseks soolase vee, tugevatoimelisi aineid sisaldava vee või kõrge või madala PH- tasemega vee pumpamisel võib pumba kaitsta eraldi tellitava epoksüvaikkattega.

VÄLJALASKED

	Osa number
2-tolline voolik	470W213250

	Osa number
2-tollise vooliku klamber	4700W58015
ISO-G2"	470W214280
2" NPT	470W214489

Pumba saab varustada erinevate väljalaskeliitmikega, vt ülalolevat tabelit.

KIIRÜHENDUSED

Kiirühendused	Osa number
2-tolline BSP emane Camlock adaptor	8162164000
2-tolline BSP emane Camlock muhv	8162164200
2-tolline BSP emane Storz muhv 52-C	8162164400

Pumpa saab varustada mitme kiirühendusega, vt ülalolevat tabelit.

Tööjuhendid

TEISALDAMINE



Pumpa ei tohi kasutada plahvatusohtlikus või süttimisohtlikus keskkonnas ega süttivate vedelike pumpamiseks!

ELEKTRIÜHENDUSED

Toitepinge ja sagedus peab vastama andmeplaadil näidatule. Kui pump on kasutatav erinevate pingetega, määrab ühendatava pinge sisendi ühendusel olev kleebis.

Kõik pumbad tuleb kaitsta ülekoormuse eest ja varustada välise ülekoormuse kaitseeadisega, mis tagab rootori lukustuse. Erandiks on ainult sisseehitatud ülekoormusreleega mudelid.

Võimsuslülitid, sulavkaitses ja kaablid peavad olema õige reitinguga ja vastama kohalikele reeglitele ning määrustele.

Kui pump on varustatud ülekoormusreleega, on rakendamisvool pumba nimivool +10%.

KÄIVITAMINE



Pumpa ei tohi kasutada plahvatusohtlikus või süttimisohtlikus keskkonnas ega süttivate vedelike pumpamiseks!



Pumba kasutamisel vee ujumisbasseinist välja pumpamiseks

- ei tohi ükski inimene sel ajal basseinis viibida;
- pump peab olema ühendatud toitevoolvõrguga sellise liigvoolukaitsme kaudu, mille rakendamisvool ei tohi ületada 30 mA.

Vaadake enne iga kasutamiskorda üle, kas toitekaabel ja pistik on terved. Kui toitekaabel on kahjustatud, asendage see viivitamatult uuega.

Vadake järele, kas toitevoolvõrk vastab **Toote andmete plaadike** esitatud näitajatele.

Vaadake järele, kas pumpamise vajav vedelik vastab osas **Tehnilised andmed** esitatud tunnustele.

Käivitamise minimaalne veetase on umbes: 35 mm (1,38")

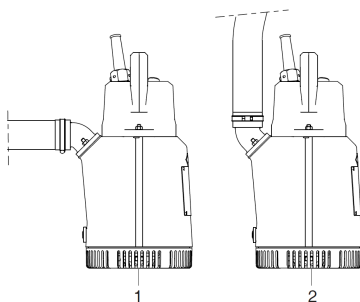

Ärge mitte mingil juhul kasutage pumpa ilma kurnata.

Ühendage väljundtoruga sobiv voolik ja kontrollige, et see oleks korralikult kinni. Vältige voolikute ja torude liiga järske lookeid, sest see võib vähendada vedeliku voolavust. Keerake väljalase vastavalt rakendusele horisontaal- (1) või vertikaalsuunda (2).

Paigaldage toitekaabel nii, et selles ei ole järske lookeid ja et kaabel ei oleks millegi vahele pigistatud või muul viisil kahjustatud.

Ärge mitte mingil juhul asetage pumpa otse pehmele pinnasele või veekogu mudasele põhjale. Pump võib sisse vajuda ja muda või pinna võib pumba sattudes vähendada vooluhulka. Kontrollige järele, kas pump pumpab.



Käivitus võib pump tekitada võimsa jõnksu. Veenduge, et käivituse ajal ei viibiks kedagi pumba läheduses.

Ülaltvaadatuna teeb pump käivitusel järsu jõnksu vastupäeva. Kui suund on vale, vahetage kahe faasikonduktoriga asukohti.

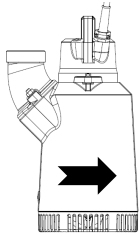

Kui mootor seiskub ülekoormuse tõttu või seepärast, et tööratas takerdub, tõmmake kõigepealt pistik kontaktist välja ja eemaldage alles siis pump pumpamiskohalt, et teha kindlaks mootori seiskumise põhjus. Kõrvaldage takistused, laske pumbal jahtuda ja jätkake pumpamist.

PEATAMINE

Võtke pistik kontaktist välja ja eemaldage pump pumpamiskohalt. Kui pumbati reostunud vett, siis laske pumbal lühikest aega töötada puhtas vees või loputage seda väljundtoru kaudu puhta veega. Savi, tsement või muud kleepuvad ained võivad pumba sisse jäädes tööratas ja tihendi piirkonna ummistada.

SÄILITAMINE

Kui pumpa on hoiustatud üle kuu kuu, siis tuleb enne kasutamist kontrollida tihendit ja veenduda, et see ei ole kahjustatud.



Tihendi kahjustumise vältimiseks on soovitatav pöörata tiivikut kahe kuu tagant.

Pumpa tuleb hoiustada kaetud kuivas kohas, kus ei ole kuumust, mustust ja vibratsiooni.

Hooldus

ENNETAVA HOOLDUSE GRAAFIK

Teenindustoiming	Iga kuu	Iga 3 kuu	Iga 6 kuu	Iga 12 kasutuskuu järel	Kui on kulunud
Kontrollige kaablit / asendage kaabel, kui selle kest on kahjustatud	x				
Kontrollige kaabli tihendit	x				
Kontrollige voolikuid, klambreid, ventiile	x				
Kontrollige ujuklütiit / nivooanduri funktsiooni	x				
Kontrollige väliseid kahjustusi, lahtiseid osi	x				
Määrdeaine kontroll*		x	x		
Määrimine määrdeainega iga 6 kuu järel või veega reostumise korral			x		x
Kontrollige kuluosi / vajadusel kohandage tiivikut või infuusorit		x			x
Kuluvate osade vahetamine					x
Asendage tihendid				x	x
Asendage kuullaagrid				x	x
Kontaktori töö kontroll			x		
Staatori mõõtmine **		x	x		
Möötkte staatori termilisi lüliteid			x		

*) pideval kasutamisel kontrollige iga 3 kuu järel. Vahelduval kasutamisel kontrollige määret iga 6 kuu järel.

**) kontrollige vastava riigi standardit ja eeskirju.

VÄLISED KAHJUSTUSED, LAHTISED OSAD

Vaadake järele, kas kõik kruvid, poldid ja mutrid on kõvasti kinni keeratud. Kontrollige pumba käepideme seisundit ja kui see on kahjustatud või kulunud, vahetage see välja. Asendage kõik kahjustatud või kulunud välisosad uutega.

MOOTORI ISOLATSIOONITAKISTUS

Möötkte 500 V alalisvoolu megaoommeetriga isolatsioonitakistust üksikute faaside vahel ning üksikute faaside ja pinnase vahel. Takistus peab olema üle 1

megaohmi. Normist väiksematetakistuste puhul viige pump viivitamatult parandusse.

Järgige ka kohalike eeskirjade nõudeid. Nõuete lahknevuse korral rakendatakse rangemat nõuet.

TÖÖRATAS

Kontrollige tööratas, eemaldades kurna ja difuusori. Asendage tööratas, kui see on kahjustatud või tugevalt kulunud.

TOITEKAABEL

Kontrollige, et kaabel ei oleks katki, kriimustatud ega murtud. Kui kaabli väliskest on kahjustatud, asendage kaabel uuega. Ärge tehke kaabliühendusi märgades kohtades.

Kahjustatud toitejuhe tuleb asendada spetsiaalse juhtme või komplektiga, mille saab ettevõttelt Atlas Copco või hooldusest.

TOITEKAABLI ÜHENDUSKOHT

Kontrollige, kas kaabli sisenemisäärik ja kaitsehülss on hermeetilised. Kui kaablisseeviigus on näha lekkmise märke, asendage kaabel uuega.

VÖLLITIHENDI MÄÄRIMINE

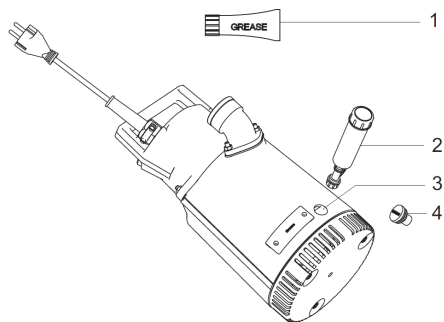

Viide	Nimi
1	Määre
2	Määrdeprits
3	Määrdenippel
4	Ühendus

Eemaldage määrdeniplit kattev kork (4).

Kui vett ei ole sisse tunginud, laske määrdepritsiga määrdeainet niplisse, kuni määrdeaine ulatub läbi radiaalse völlitihendi. Määrde tüübi ja koguse jaoks vaadake osa **Varuosad [28]**.

Veaotsing

Probleem	Põhjus	Tegevus
Pumba jõudlus on liiga väike	<ol style="list-style-type: none"> 1. Pumba vale pöörlemine (kui ei ole sisseehitatud pingereelid) 2. Pump ei ole piisavalt vee all 3. Seadme kogutõstekõrgus ei sobi pumba jõudlusega 4. Tiivik ei pöörle vabalt 5. Voolik on kokku surutud 6. Kurn on ummistunud 7. Tööratas on kulunud 	<ol style="list-style-type: none"> 1. Parandage faasijärjestus, vahetades kaks kolmest faasist, ja käivitage pump uuesti 2. Laske pump madalamale või tõstke vee taset 3. Reguleerige pumba tööd või asendage teise pumbaga 4. Puhastage süsteem või reguleerige tiivik õigesti 5. Tõmmake voolik sirgeks 6. Puhastage kurn 7. Kohendage või asendage tööratas uuega
Pump ei käivitu	<ol style="list-style-type: none"> 1. Vale faasijärjestus (sisseehitatud pingereega) 2. Kaitse on läbi põlenud või automaatkaitselüliti on rakendunud 3. Katkine juhe 4. Puudub elektritoide 5. Tiivik ei pöörle vabalt 6. Ujuklüliti on defektne või ei ole õigesti reguleeritud 7. Termilise lüliti rike 	<ol style="list-style-type: none"> 1. Vahetage kaks kolmest faasist ja käivitage pump uuesti 2. Mõõtke staatore ja pumba kaablit, asendage kahjustatud kaabel <p>Kontrollige, kas niiskus või vesi ei ole tunginud elektrisüsteemi, asendage vajadusel tihendid</p> <p>Kontrollige kaabli katte kahjustust</p> <ol style="list-style-type: none"> 3. Asendage kaabel, kontrollige kaabli tihendit 4. Taastage elektritoide 5. Puhastage süsteem või reguleerige tiivik õigesti 6. Kontrollige ujuklüliti seadistust 7. Tuvastage rikkis termiline lüliti ja mööduge sellest eraldi peatükis toodud juhendile

Probleem	Põhjus	Tegevus
Pump hakkab tööle ja seiskub	<ol style="list-style-type: none"> 1. Pumba mootor ülekuumenenud 2. Tagasi voolav vesi 3. Valesti reguleeritud nivookontroll 4. Liiga väike avaus pumba jaoks 5. Vedeliku tihedus liiga suur 	<ol style="list-style-type: none"> 1. Tõstke veepinna taset <p>Vee temperatuur liiga kõrge, alandage temperatuuri</p> <p>Pumba imikurn ummistunud, puhastage süsteem</p> <p>Liiga madal pinge tekitab liigvoolu ja ülekuumenemise, lühendage kaablit, vältige kaablimähist või kasutage suurema läbimõeduga kaablit</p> <p>Vale pöörlemisjärjestus (kui ei ole sisseehitatud pingereleed) võib tekitada liigvoolu ja ülekuumenemist. Parandage faasjärjestus</p> <p>Kasutage tagasilöögiklappi, et vältida vee tagasi voolamist</p> <p>Optimeerige nivookontroll</p> <p>Kasutage väiksemat pumpa</p> <ol style="list-style-type: none"> 5. Seadistage käsitsi käivituse ja peatumise tsüklid, et mootori jahtumiseks oleks piisavalt aega

Tehnilised andmed

	Seade	WEDA D10
Tühjendus, tühjendusvoolik, keermestatud (BSP&NPT)	inch	2
Kaal	kg/lb	12.5/28
Tahkosade maksimaalne läbimõõt	mm/inch	Ø4/0.16
Kaabli pikkus	m/ft	20/66
Max sukeldamissügavus	m/ft	20/66
Tööratta tüüp tsentrifugaalne tööratas		tsentrifugaaltööratas
Tööratta materjal		kroomitud teras
Võllitihendid		radiaalne võllitihend
Mootori kaitse		kuumuskaitse
Mootori isolatsiooniklass		F
Nimiväljundi hälve		10%
Pingehälve ülekuumenemiseta		5%
Pinge kõikumuse taluvus		2%
Max käivituste arv tunnis		30
Vastavus standardile		IEC60034-1
pH vahemik		5-8
Max tihedus	kg/m lb/ Usgal.	1100/9.2
Vedeliku max temperatuur	C/F	40/104

DIMENSIOONID

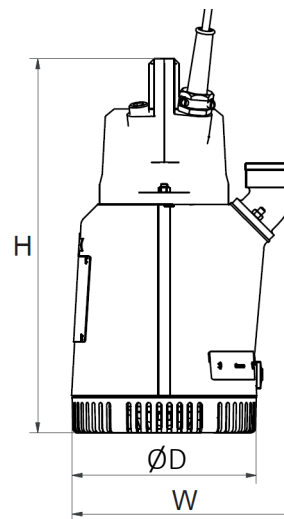

Mõõtmed (mm/inch)	ØD	W (2-tolline voolik)	W (2-tolline keere)	H
WEDA D10	185/7.3	225/8.8	250/9.8	395/15.5
WEDA D10 (110/115 V)	185/7.3	225/8.8	250/9.8	470/18.5



Pump on mõeldud kasutamiseks ülaltoodud andmetele vastava vee pumpamiseks.

Pumpa ei tohi kasutada plahvatusohtlikus või tuleohtlikus keskkonnas ega süttivate vedelike pumpamiseks.

MOOTORI NÄITAJAD WEDA D10

1-faasiline, 50 Hz

Max võimsussisend 1,5 kW

Pinge (V)	Nimivoolutugevus (A)
110	13
230	6.1

1-faasiline, 60 Hz

Max võimsussisend 1,5 kW

Pinge (V)	Nimivoolutugevus (A)
115	13.5
230	6.1

3-faasiline, 50 Hz

Max võimsussisend 1,2 kW

Pinge (V)	Nimivoolutugevus (A)
230	4
400	2
500	1.8

3-faasiline, 60 Hz

Max võimsussisend 1,2 kW

Pinge (V)	Nimivoolutugevus (A)
230	3.6
460	1.8
575	1.4

ELEKTRIAHELATE SKEEM

1-faasiline staator

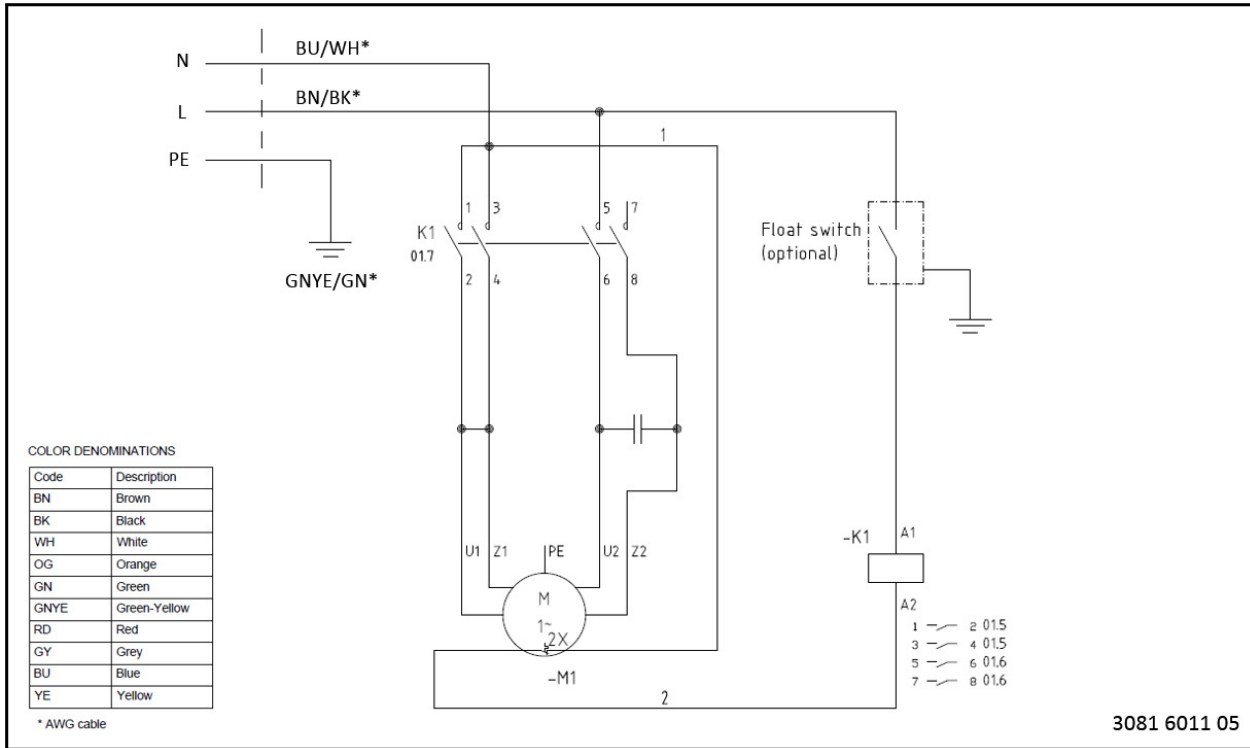

6 juhtmega staator ja kontaktor

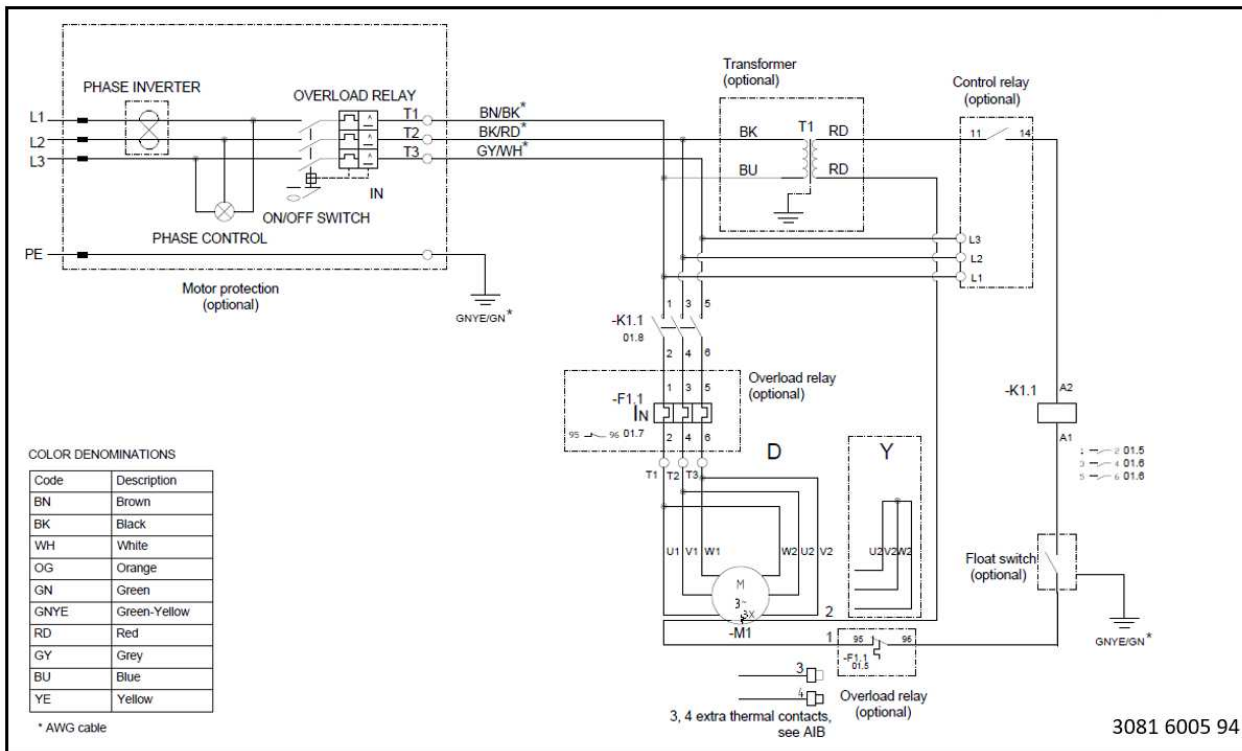

9 juhtmega staator ja kontaktor

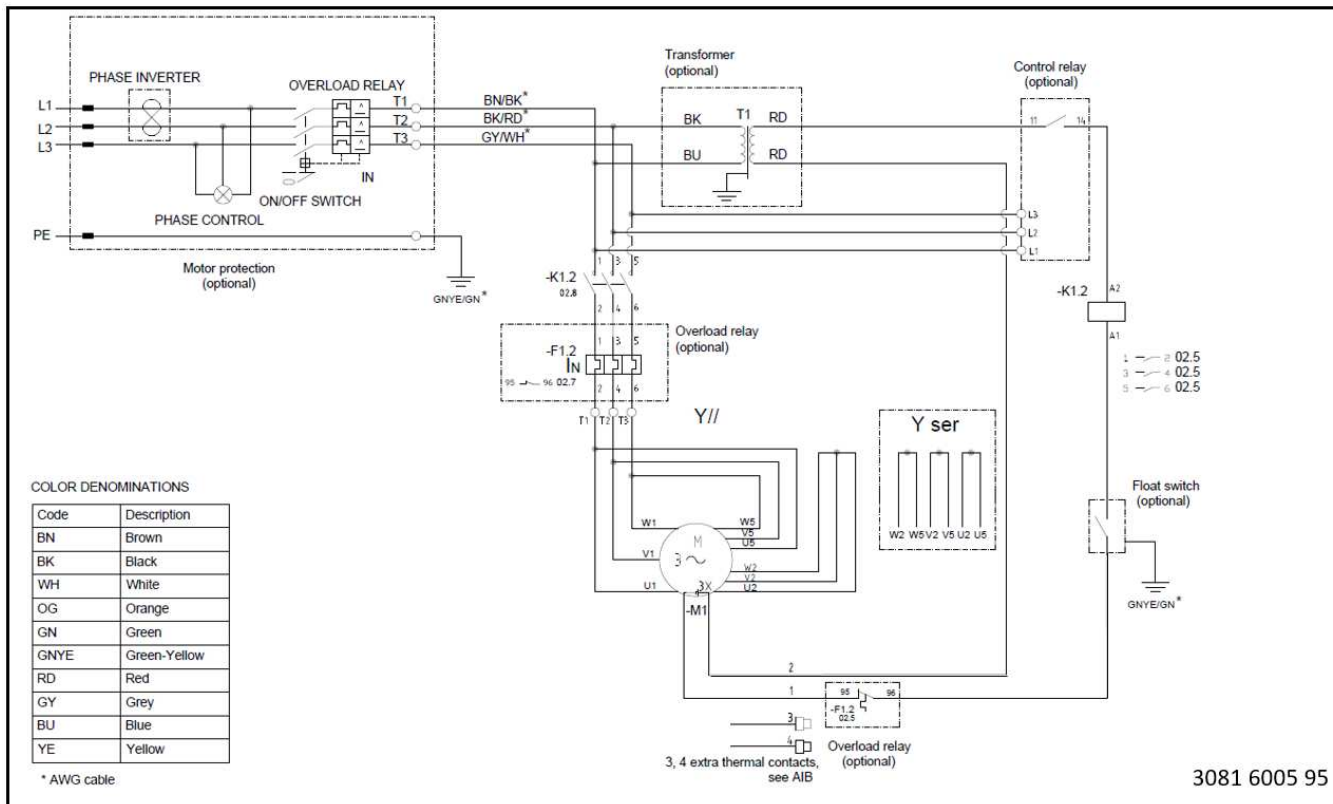

3081 6005 95

12 juhtmega staator ja kontaktor

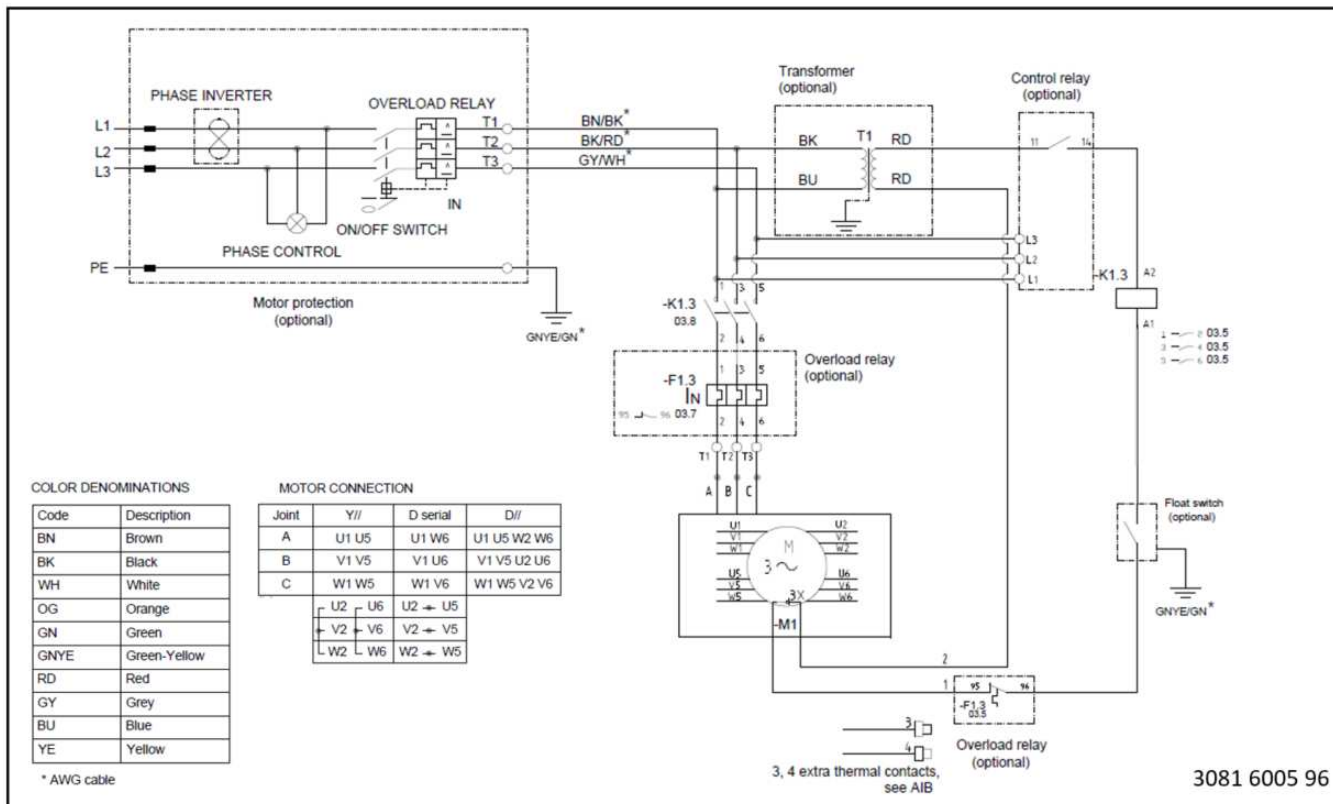

6 juhtmega staatori terminaliplokk

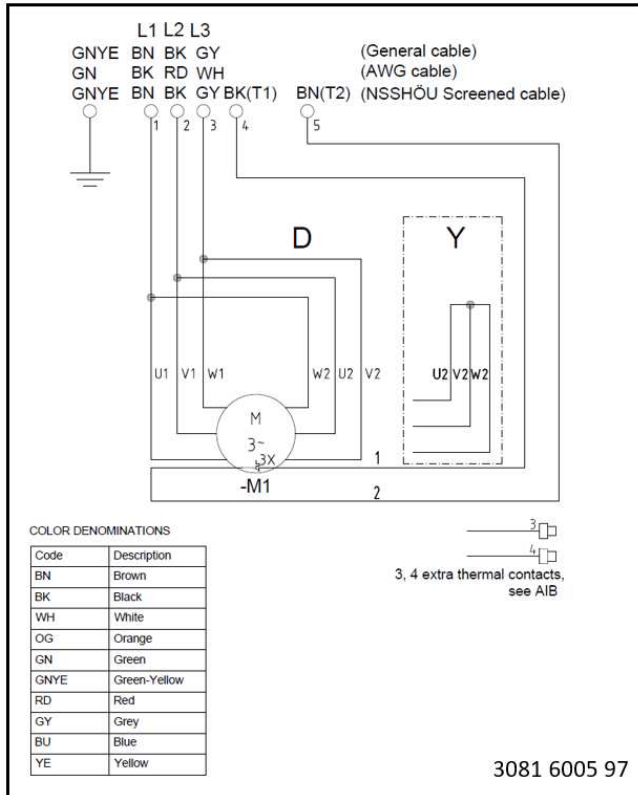

9 juhtmega staatori terminaliplokk

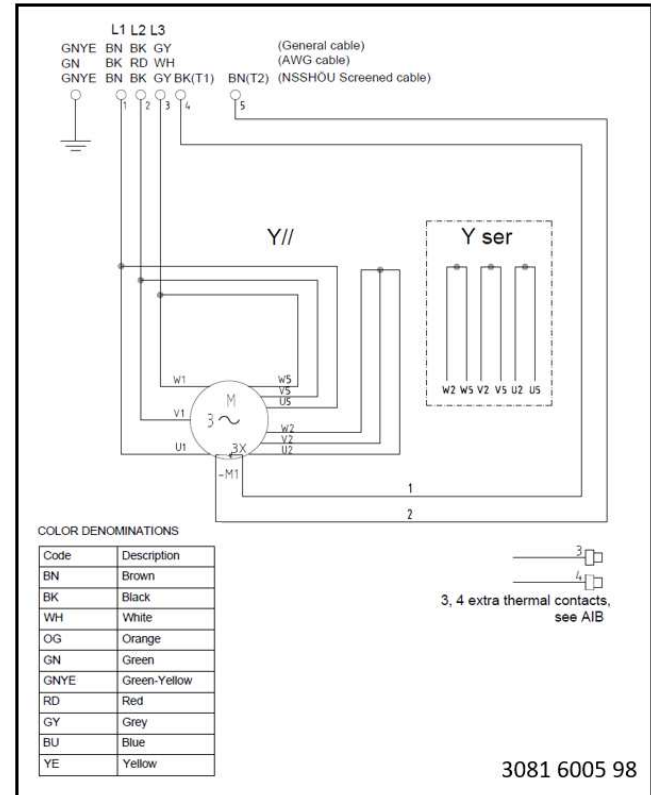

12 juhtmega staatori terminaliplokk

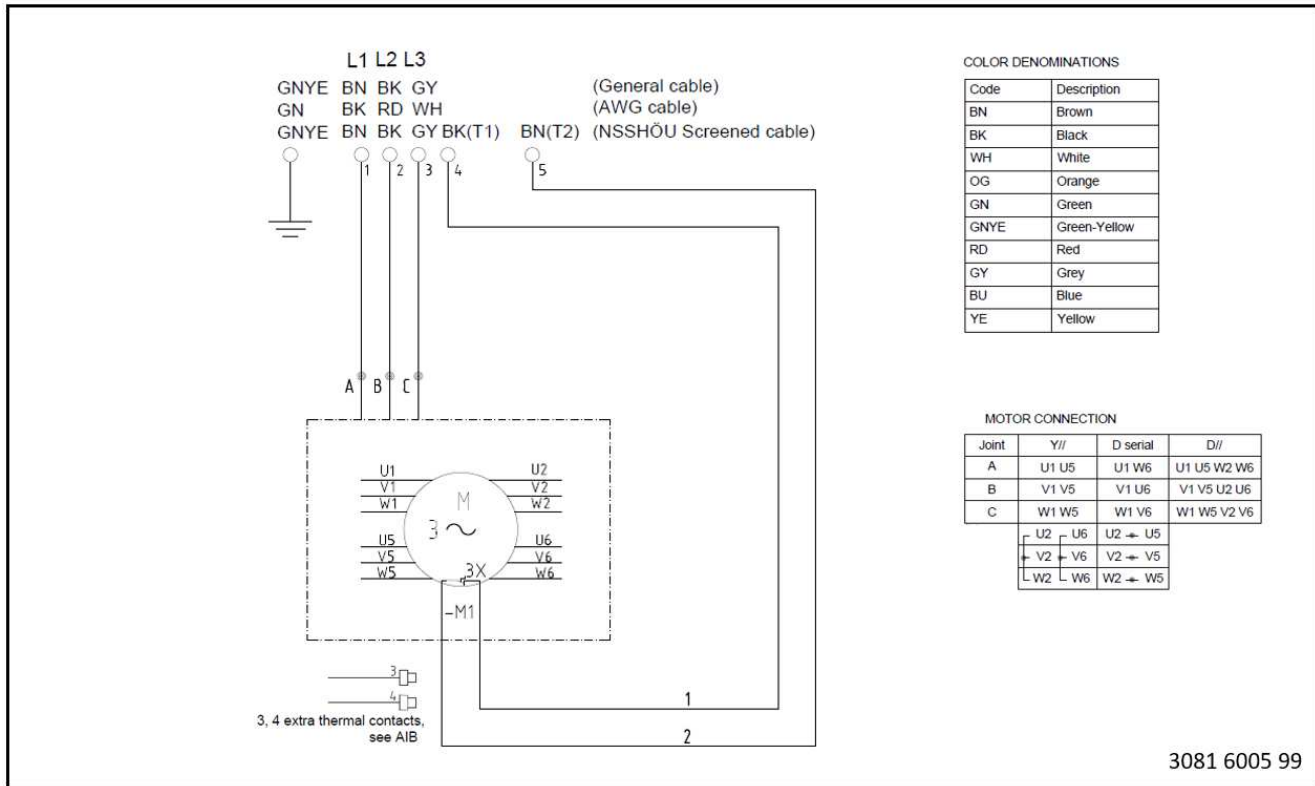

VOOLUHULGA GRAAFIKUD

WEDA D10N 50Hz

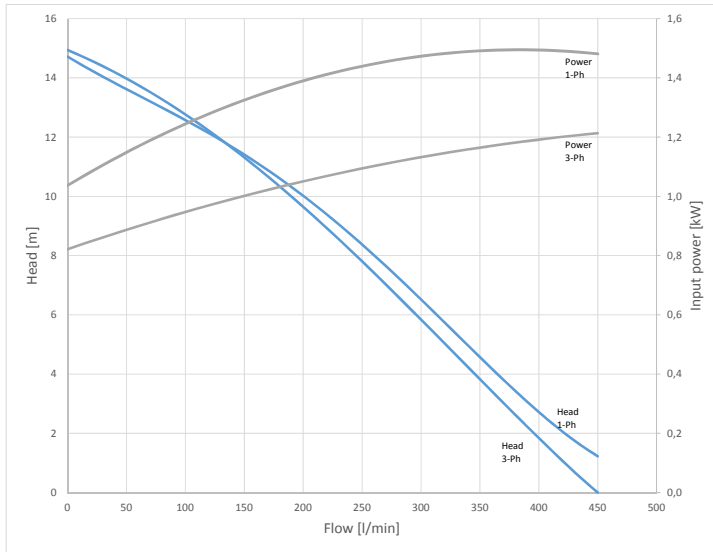

WEDA D10N 60Hz

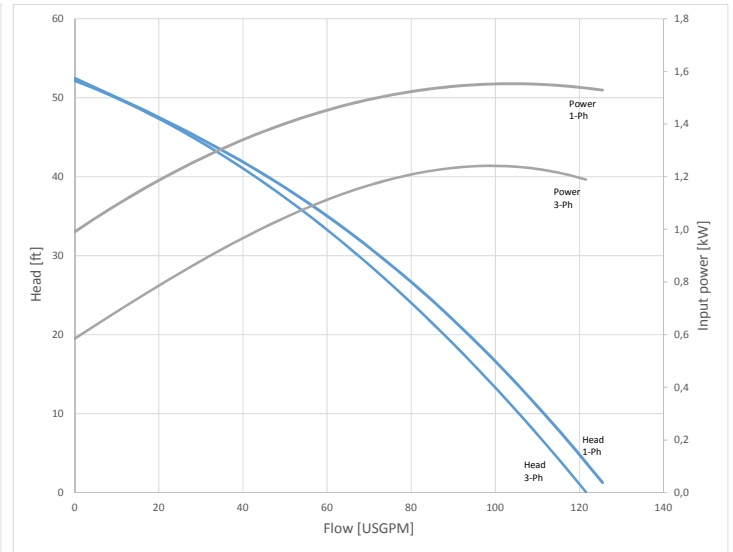

Varuosad

VARUOSADE TELLIMINE

Varuosasid vt varuosade nimekirjast.

Et vältida varuosade tarnimisel eksitsusi, esitage neid tellides alljärgnev informatsioon:

1. Pumba tüüp
2. Pumba seerianumber
3. Vajalik kogus
4. Osa number
5. Osa kirjeldus

MÄÄRDE SPETSIFIKATSIOON

Määride kogus: 100 g

Määre: osa nr 3081 7103 10 (380 g)

Garantii

Asjaomase Atlas Copco kliendikeskuse või volitatud jaemüüja avaldatud garantiitingimused kehtivad kõikides riikides. Kui rikke põhjuseks on defektne materjal või tootmisvead, kõrvaldame teie pumba võimalikud rikked garantiiaja jooksul tasuta.

Garantiinõude esitamiseks võtke ühendust jaemüüjaga või Atlas Copco lähima volitatud klienditeeninduskeskusega.

Jäätmete kõrvaldamine

ÜLDIST

Atlas Copco püüab juba oma toodete ja teenuste väljatöötamisel mõista, milline võiks olla nende negatiivne keskkonnamõju nii tootmise, levitamise ja kasutamise kui ka kasutusest kõrvaldamise etapil, ning neid mõjusid käsitleda ja miinimumini viia.

Ringlussevõtu- ja jäätmekäitluspoliitika väljatöötamine on kõigi Atlas Copco toodete arendusprotsessi lahutamatu osa. Atlas Copco ettevõtte standardid keh- testavad ranged nõuded.

Materjalide valikul võetakse arvesse, et need oleksid olulises osas taaskasutatavad, samuti arvestatakse nende demonteerimise võimalusi ning materjalide ja koostude eraldatavust, aga ka keskkonnariske ja ohtu inimeste tervisele, mida ringlussevõtul ja jäätmete kõrvaldamisel põhjustavad taaskasutamiseks kõlbmatud materjalijäägid, mida ei saa täielikult vältida.

Teie Atlas Copco pump koosneb enamasti metalsetest materjalidest, mida on võimalik ümber sulatada ja mis on seetõttu pea lõputult taaskasutatavad.

WEEE REGULATSIOON

Teave **elektri- ja elektroonikaseadmetest tekkinud jäätmeid käsitleva määruse (WEEE)** kohta: toode vastab WEEE määruse (2012/19/EL) nõuetele ja seda

peab kasutama antud määrusega kooskõllaliselt. Toode on märgistatud selle sümboliga:

WEEE REGULATSIOON

Teave **elektri- ja elektroonikaseadmetest tekkinud jäätmeid käsitleva määruse (WEEE)** kohta: toode vastab WEEE määruse (2012/19/EL) nõuetele ja seda peab kasutama antud määrusega kooskõllaliselt. Toode on märgistatud selle sümboliga:



Allajoonitud ja mahakriipsutatud prügikastiga sümbol tootel näitab, et toote osad peab kasutama WEEE määruse kohaselt. Kogu toote või selle WEEE poolt reguleeritud osad võib saata edasiseks käitluseks Klienditeeninduskeskusesse.

MATERJALIDE UTILISEERIMINE

Saastunud ained ja materjal tuleb suunata jäätmekäitluse eraldi, järgides asjakohaseid kohalikke keskkon- naalaseid õigusakte.

Enne seadme demonteerimist selle kasutusea lõpul tuleb kõik vedelikud välja lasta ja vastavalt asjakohastele kohalikele jäätmekäitluseeskirjadele kõrvaldada.

Lahutage seade metalliks, juhtmeteks, voolikuteks, isolatsiooniks, elektri- ja plastosadeks.

Kõik komponendid tuleb utiliseerida vastavalt asjako- hastele jäätmekäitluseeskirjadele.

Maha loksunud vedelikud tuleb mehaaniliselt eemal- dada; jäägid korjata kokku absorbeeriva ainega (nt liiv, saepuru) ja kõrvaldada vastavalt asjakohastele kohalikele jäätmekäitluseeskirjadele. Neid ei tohi las- ta kanalisatsiooni ega pinnavette.



See kontseptsioon saab edukalt toi- mida üksnes teie kaasabil. Toetage meid, suunates jäätmed asjatundli- kult käitlusele. Tagades toote asjako- hase käitlemise, kui see kasutusest kõrvaldatakse, aitate vältida jäätme- te ebaõige käitlusega kaasneva või- vaid negatiivseid tagajärgi keskkon- nale ja inimeste tervisele.

Materjali ringlussevõtt ja taaskasu- tamine aitavad säilitada loodusvara- sid.

EC DECLARATION OF CONFORMITY

We, Grupos Electrogenos Europa S.A., declare under our sole responsibility, that the product
 Machine name : **PORTABLE SUBMERSIBLE DEWATERING PUMP**
 Commercial name :
 Serial number :

Which falls under the provisions of article 12.2 of the EC Directive 2006/42/EC on the approximation of the laws of the Member States relating to machinery, is in conformity with the relevant Essential Health and Safety Requirements of this directive.

The machinery complies also with the requirements of the following directives and their amendments as indicated.

Directive on the approximation of laws of the Member States relating to	Harmonized and/or Technical Standards used	Att'mnt
Machinery safety	2006/42/EC EN ISO 12100 EN ISO 809	
Electromagnetic compatibility	2004/108/EC EN 61000-6-2 EN 61000-6-4	
Low voltage equipment	2006/95/EC EN ISO 60335-1 EN ISO 60335-2-41	

The harmonized and the technical standards used are identified in the attachments hereafter
 Grupos Electrogenos Europa, S.A. is authorized to compile the technical file

Conformity of the specification to the Directives

Conformity of the product to the specification and by implication to the directives

Issued by Product engineering Manufacturing
 Name
 Signature

Place, Date *Muel (Zaragoza), Spain*

Grupos Electrogenos Europa, S.A. A company within the Atlas Copco Group

Form: K33603831,
 ed: 00_2015-10-30

Postal address
 Poligono Pizarro II, Parcela 20
 50400 Muel ZARAGOZA
 Spain
 www.atlascopco.com

Phone: +34 902 110 316
 Fax: +34 902 110 318

V.A.T. A50324680

For info, please contact your local Atlas Copco representative

p.1/7